

# YUH TISCHLEUCHE

Die Leuchte strahlt vornehmlich blendfreies Licht nach unten ab. Die Position des Schirms kann angepasst werden, um den Winkel der Lichtabstrahlung zu optimieren. Eine schmale Öffnung im oberen Teil des Schirms strahlt ein weiches, nach oben gerichtetes Umgebungslicht ab. Ein einfaches mechanisches System sorgt für viel Bewegungsfreiheit, sodass Sie das Licht an Ihrem Arbeitsplatz, im Wohnzimmer usw. immer ideal ausrichten können. Die integrierte LED-Technik gewährleistet eine hohe Lichtqualität mit einer stufenlosen Dimmung zwischen 15 und 100 %. Die Timerfunktion schaltet das Licht automatisch nach vier oder acht Stunden ab. Es kann eine feste Helligkeitsstufe eingestellt werden, mit der die Leuchte jedes Mal eingeschaltet wird, wenn sie an das Stromnetz angeschlossen wird. Im oberen Teil der Stange befindet sich eine Taste, die als Schalter und Dimmer fungiert.



## GamFratesi

GamFratesi schöpft seine Kreativität aus einer Verschmelzung von Tradition und Innovation. Dabei unternimmt das Designer-Duo einen experimentellen Ansatz in Bezug auf die ausgewählten Materialien und Techniken. Stine Gam und Enrico Fratesi verfügen jeweils über einen eigenen traditionellen Hintergrund.



Set location -  
The Qvest



Set location - The Qvest

## Product info

### Information

Eine einzelne Taste oben an der Leuchte dient zum Ein-/Ausschalten und Dimmen. Beim Ein-/Ausschalten nimmt die Lichtstärke langsam zu/ab. Stufenlose Dimmung ermöglicht ein individuelles Anpassen der Lichtstärke zwischen 15 und 100 %. Die Timerfunktion schaltet das Licht automatisch nach vier oder acht Stunden ab. Es kann eine feste Helligkeitsstufe eingestellt werden, mit der die Leuchte jedes Mal eingeschaltet wird, wenn sie an das Stromnetz angeschlossen wird. Der Treiber ist außen am Kabel angebracht. Wenden Sie sich bitte an Louis Poulsen, falls Sie einen LED-Umrüstsatz benötigen. Die LED-Technologie wird ständig weiterentwickelt. Die aufgeführten Spezifikationen beziehen sich auf die zum Veröffentlichungszeitpunkt aktuelle Technologie.

### Montage

Kabelart: Kunststoffkabel. Kabellänge: 2,5 m. Stufenlose Dimmung zwischen 15 und 100 %. Timer-Funktion: 4 Stunden/8 Stunden. Schalter: am oberen Teil der Stange. LED-Treiber: separat, zum Anschließen an eine Steckdose.

### Farbe

Weiß oder Schwarz; Matt naslackiert. Messing-/Marmor-Ausführungen: Weißer oder schwarzer Schirm, matt naslackiert. Ständer aus gebürstetem und klar lackiertem Messing. Matter Marmorfuß.

### Material

Schirm: Aluminiumdruckguss. Fuß: Aluminiumdruckguss (naslackiert) oder gebürsteter Marmor. Marmor: Italienischer Nero Margiua oder White Carrara. Ständer: extrudiertes Messing (Nass- oder Klarlack).

### Größen und Gewicht

Abmessung x Höhe x Länge (mm) | 200 x 610 x 200 Max. 3,6 kg

### Schutzklasse

Schutzart IP20, Schutzklasse II.

### Leuchtmittel

LED 2700K 10W  
Lumen: 446

### Information

Eine einzelne Taste oben an der Leuchte dient zum Ein-/Ausschalten und Dimmen. Beim Ein-/Ausschalten nimmt die Lichtstärke langsam zu/ab. Stufenlose Dimmung ermöglicht ein individuelles Anpassen der Lichtstärke zwischen 15 und 100 %. Die Timerfunktion schaltet das Licht automatisch nach vier oder acht Stunden ab. Es kann eine feste Helligkeitsstufe eingestellt werden, mit der die Leuchte jedes Mal eingeschaltet wird, wenn sie an das Stromnetz angeschlossen wird. Der Treiber ist außen am Kabel angebracht. Wenden Sie sich bitte an Louis Poulsen, falls Sie einen LED-Umrüstsatz benötigen. Die LED-Technologie wird ständig weiterentwickelt. Die aufgeführten Spezifikationen beziehen sich auf die zum Veröffentlichungszeitpunkt aktuelle Technologie.



## Produktfamilie



Yuh Wandleuchte



Yuh Stehleuchte

## Product variants

Farbe	Montage	Leuchtmittel
<input checked="" type="radio"/> Messing/ schwarz	Fuß schwarz	LED 2700K 10W
<input type="radio"/> Messing/ weiß	Fuß weiß	
<input checked="" type="radio"/> Schwarz	Marmorfuß schwarz	
<input type="radio"/> Weiß	Marmorfuß weiß	

## Design

GamFratesi

## Gewicht

Min.: 3.05 kg Max.: 3.6 kg

## Oberfläche

Messing/ schwarz, Messing/ weiß, Schwarz, Weiß

# Diagramme der Lichtverteilung

### Cartesian

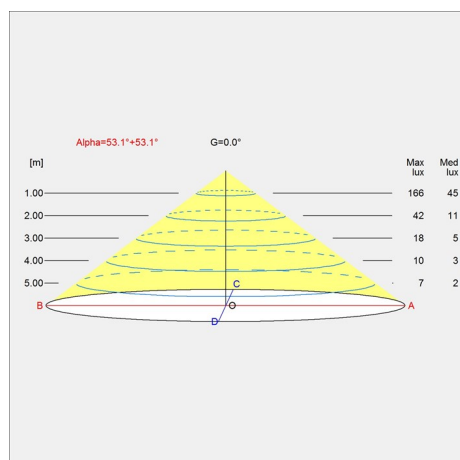

### Isolux

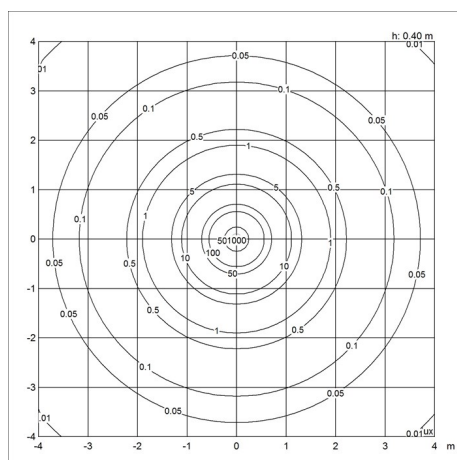

### Polar

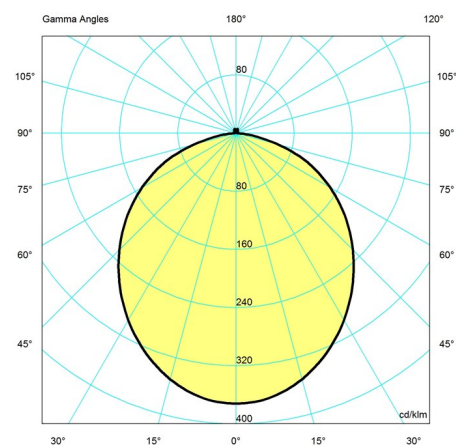

## Ersatzteile

### Product

STECKERNETZTEIL 12V SCHWARZ

STECKERNETZTEIL 12V WEIß

### Variant number

5744164867

5744164870