

ENIGMA 545

Die Leuchte strahlt blendfreies, weiches und komfortabel nach unten gerichtetes Licht aus. Das Design der Schirme sorgt für eine gleichmäßige Beleuchtung der Fläche. Die matte Oberseite diffundiert das Licht und die glänzende Unterseite sorgt für eine optimale Reflexion.



Shoichi Uchiyama

Shoichi Uchiyama wurde in Tokio geboren und ist dort aufgewachsen. Seit Gründung des Shoichi Uchiyama Design Office 1977 fühlt er sich der Gestaltung von Leuchten mit blendfreiem indirektem Licht verbunden, das Gegenstände ansprechend macht und es Menschen ermöglicht, die Konsistenz und Tiefe des Gegenstands zu fühlen. Durch die Gestaltung von Leuchten strebt er nach Qualitätsbeleuchtung und widmet sich der Realisierung des schönen Effekts indirekter Beleuchtung im Raum.



Sinatur Hotel



RealDania

Product info

Montage

Aufhängung: Zuleitung, 2x0,75mm². Zuleitungslänge: 3m. Baldachin: Vorhanden.

Farbe

Gebürstetes Aluminium, klar lackiert oder schwarz, nasslackiert. Schirme: weißes oder schwarzes Acryl.

Material

Kegel und Pendelrohr: Lackiertes oder nasslackiertes, gebürstetes Aluminium. Stahlseil: Stahl. Schirme: Acryl.

Größen und Gewicht

Abmessung x Höhe x Länge (mm) | 545 x 970 x 545 Max. 2,1 kg

Schutzklasse

Schutzart IP20. Schutzklasse II.

Leuchtmittel

1x40W GU10

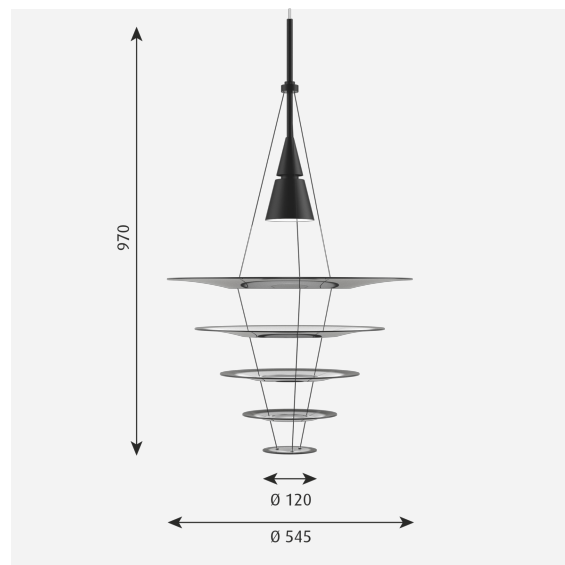

Produktfamilie



Enigma 825

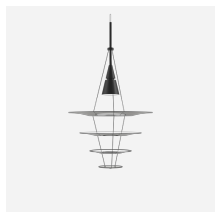

Enigma 425

Product variants

Farbe	Zuleitung	Leuchtmittel
<input type="radio"/> Geb. alu	Kunstst schw	1x40W GU10
<input checked="" type="radio"/> Schwarz	Transp zuleitung	

Design

Shoichi Uchiyama

Gewicht

Min.: 1.78 kg Max.: 2.125 kg

Oberfläche

Geb. alu, Schwarz

Diagramme der Lichtverteilung

Cartesian

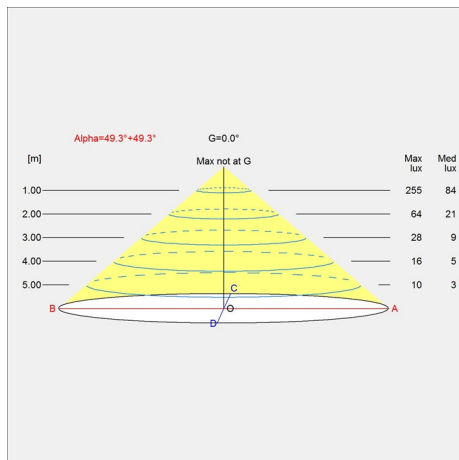

Isolux

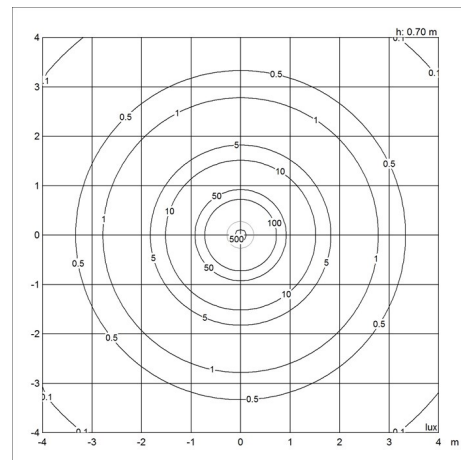

Polar

